

8 取付け工事をされる方へのお願い

取付け工事完了後、「取扱説明書」と「保証書発行申請ハガキ」をご使用になられるお客様へ必ずお渡しください。



施工担当者



保証書発行申請ハガキ



お客様

お客様は、
必要事項をご記入の上、
10日以内にポストへ投函
してください!



GrandDukes®
グランドデュークス株式会社

最後に、“水漏れがないか”
“カートリッジが正しく取り付けられているか”
もう一度、確認してください。

ゼネラルエコロジー社日本総代理店



GrandDukes®

www.granddukes.com

グランドデュークス株式会社

東京都千代田区一番町7番1 一番町ビルディング6F 〒102-0082

TEL:0120-074-744 Fax:0120-074-745

Copyright 2018 © GrandDukes Corporation. All rights reserved.

シーガルフォーは、米国ゼネラルエコロジー社の登録商標です。
その他記載の会社名、製品名は各社の登録商標または商標です。

製造元



General Ecology, Inc. USA.

ゼネラルエコロジーインコーポレイテッドUSA

●販売元

SEAGULL® IV
WATER PURIFICATION SYSTEM
®Registered Trademark of General Ecology, Inc.

Model:

X1-MA02

X2-MA02

シーガルフォー浄水システム 施工説明書



Technical Manual for Under Sink Systems

ご使用になられる方や他の方々への危害、財産への損害を未然に防止するため、この「安全上のご注意」をよくお読みの上、正しく施工してください。

「取扱説明書」は、お客様にお渡しする大切な書類です。破棄・紛失や汚れが生じないように、取扱に十分注意し、工事完了後、お客様へのお引き渡し時に、忘れずにお渡しください。

Read this first
まずはじめに、この説明書をよくお読みください。



表示・図記号の説明

本書では、お客様の安全や製品の性能保持にかかわる記載内容に対し、以下のような表示および図記号を使用しております。

	警告	「死亡または重傷を負うことが想定される」内容です。		「してはいけない」ことを示します。
	注意	「損害を負う、または物的損害が発生することが想定される」内容です。		「しなければならない」ことを示します。

安全上のご注意

本製品を安全に正しくお使いいただくために、必ずお守りください。

	警告		ご自分で本体及びカートリッジの改造分解修理をしないでください。故障やカートリッジ破損の原因になります。分解・修理が必要な場合は、販売店またはグランドデュークス(株)までご相談ください。		注意
	63°以上のお湯は、通水しないでください。火傷やカートリッジ破損の原因になります。38°以下の水をご使用ください。		Vクランプを着脱する際は、軍手などを着用してください。素手で行うとけがをする恐れがあります。		取り付け直後は、3分以上浄水を流し捨て水をしてください。黒い吸着材が混入している場合があります。
	水道水以外の水を使用する場合は、あらかじめ水質検査を実施してください。体調を損なう恐れがあります。		配管内の水垢等が吐出される場合は、販売店までご相談ください。配管の洗浄または交換が必要な場合があります。		

1 梱包部品

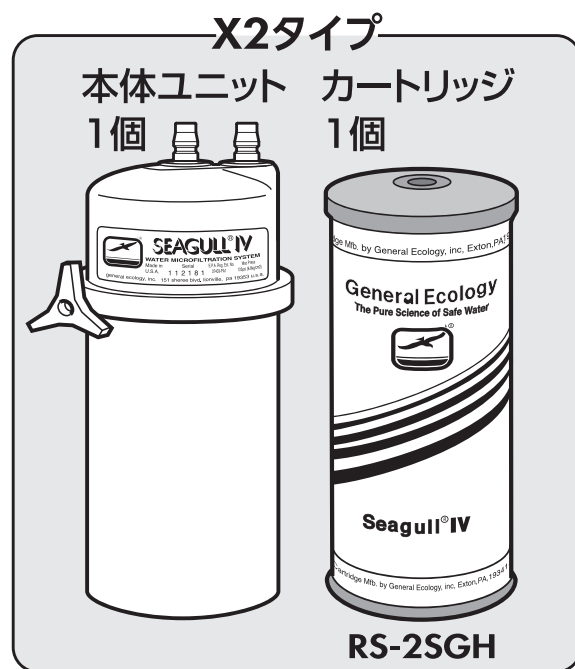
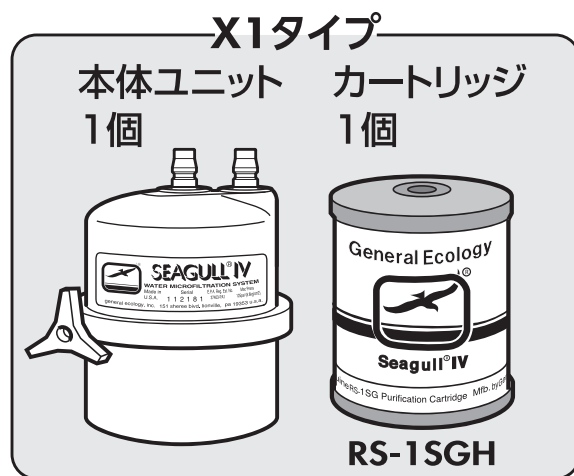

*カートリッジは取付けてありません

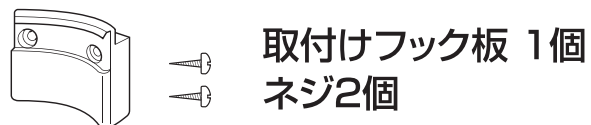
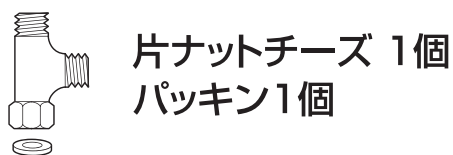
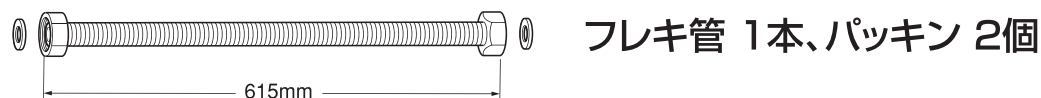
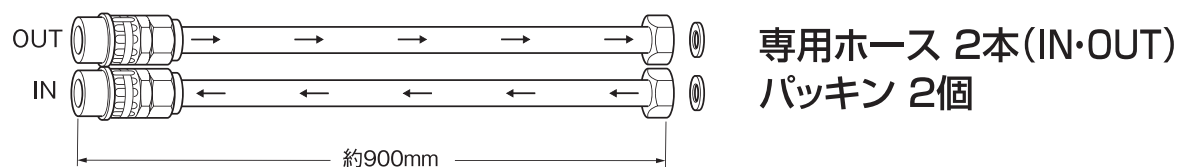

浄水専用水栓一式

*「水栓取扱説明書・
 施工説明書」別途参照!

工事に必要な工具等

- ソケットレンチ
- スパナー
- パイプカッター
- ドライバー
- ホールソー(38~40mm用)

2 取付け前のご注意

1. 高水圧地区(水栓使用圧力以上)では、水栓を急閉止すると強い水撃音を発生しますので、減圧弁等が設置されているか確認してください。
2. 施工前は必ず水道の元栓を閉め、止水されていることを確認してください。
3. 凍結の恐れのある場所に設置しないでください。
4. この浄水システムは給水用です。給湯配管には使用しないでください。
5. 新築の建物へ設置する場合や、近所で水道工事があった場合には、カートリッジがすぐに目詰まりしてしまう恐れがありますので、設置前に配管内の切りくずやゴミを洗い流してください。また、通水前には必ず捨て水を行ってください。

3 設置条件 — 浄水器の取付け場所の選定

1. 専用水栓の下部(流し台下)で、既設の配管にぶつからない場所。
2. 専用水栓から付属のホースで、接続可能な場所。
3. この時、取付フック板の取付位置の高さは、地板から2~3cm浮かせてお取付ください。

*キャビネットの背板や側板等が薄い場合には、芯材のある所に固定してください。

4 専用水栓の取付け方法

専用水栓梱包箱に入っている「浄水専用水栓・取扱施工説明書」をご参照ください。

5 カートリッジ取付けと本体ユニット組立

1 Vクランプナットをゆるめて、Vクランプを外します。

注意 Vクランプの着脱が固い場合には、軍手を着用する等してください。ケガをする恐れがあります。

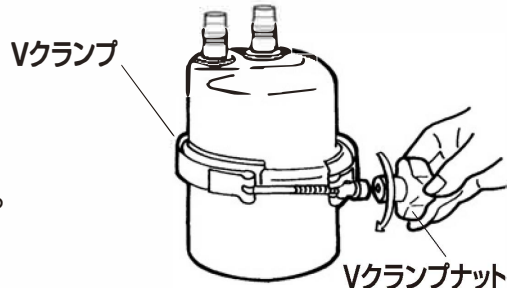

2 本体ユニットを上下に分割します。



3 交換用カートリッジを用意します。

カートリッジ上部に白いプラスチックの保護カバーがセットされています。この保護カバーのつまみを上へ引っ張り、取り外してください。



4 カートリッジを、本体上部ユニット・内側中央にあるネジ部に、右回しに真っ直ぐ、ゆっくり締め込んでいくと固くなります。そこからさらに1/4回転締め込んだところで終了です。

厳守 カートリッジ周りの白い紙(不織布)は、はがさないでください。取付け時にカートリッジは無理に締め込まないでください。また、真っ直ぐに締め込まないとカートリッジが破損する恐れがあります。

カートリッジは中心に

 良い例 悪い例
 <上から見た図>

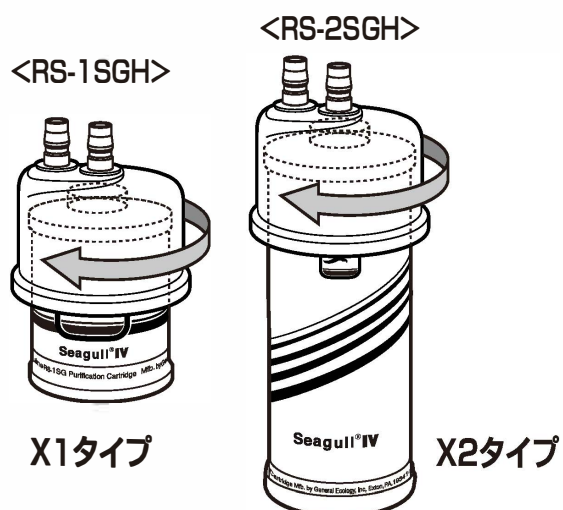

5 カートリッジの取付けが終わったら、本体下部ユニットにユニット用パッキンが装着されていることを確認したうえで、本体ユニットの上下を合わせてVクランプを装着します。

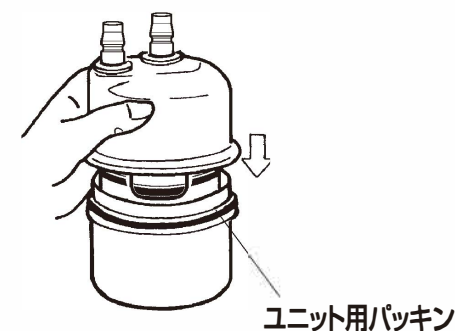

6 Vクランプナットを締めてから、ホースを接続して完了です。

厳守 Vクランプナットは締めすぎないでください。締めすぎると破損する恐れがあります。

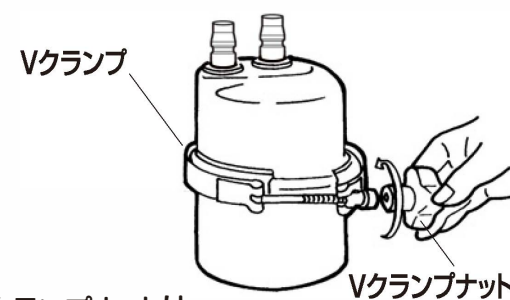

6 専用水栓と本体ユニットの接続 — 本体ユニットにカートリッジが取付け済みであることを確認後、下記の要領で接続してください。

1. 混合水栓(給水)側に③片ナットチーズを取付け止水栓(元栓)と接続してください。
2. ③片ナットチーズに④止水栓を接続し、㉓専用水栓(給水)側の逆止弁ニップルと①フレキ管を接続。さらに①フレキ管と④止水栓を接続してください。
3. 専用水栓(OUT)側の㉑ニップル②ホース(OUT袋ナット側)及び㉒ニップルと②ホース(IN袋ナット側)を接続してください。
4. ㉗本体ユニットの⑤ホース取付口に②ホース(ワンタッチジョイント側)をIN→OUTの順に接続してください。この時、確実に差し込まれているか確認して、ホース抜け防止のためのロックを必ずしてください。

*浄水用レバーを操作する前に、水道水(水)のレバーを開け給水管内のゴミ・鉄クズ等を完全に洗い流してください。

(カートリッジの目詰まりの原因となる恐れがあります。)

*接続部からの水漏れがないことをご確認ください。

*②ホースにはそれぞれ(IN・OUT)の接続先を表示しています。

5. ⑥取付フック板を取付けてください。流し台が木製の場合、付属のネジ(2本)で固定してください。

*取付フック板に㉗本体ユニットを固定する際は、ホースが折れ曲がったりねじれたりしないようにしてください。

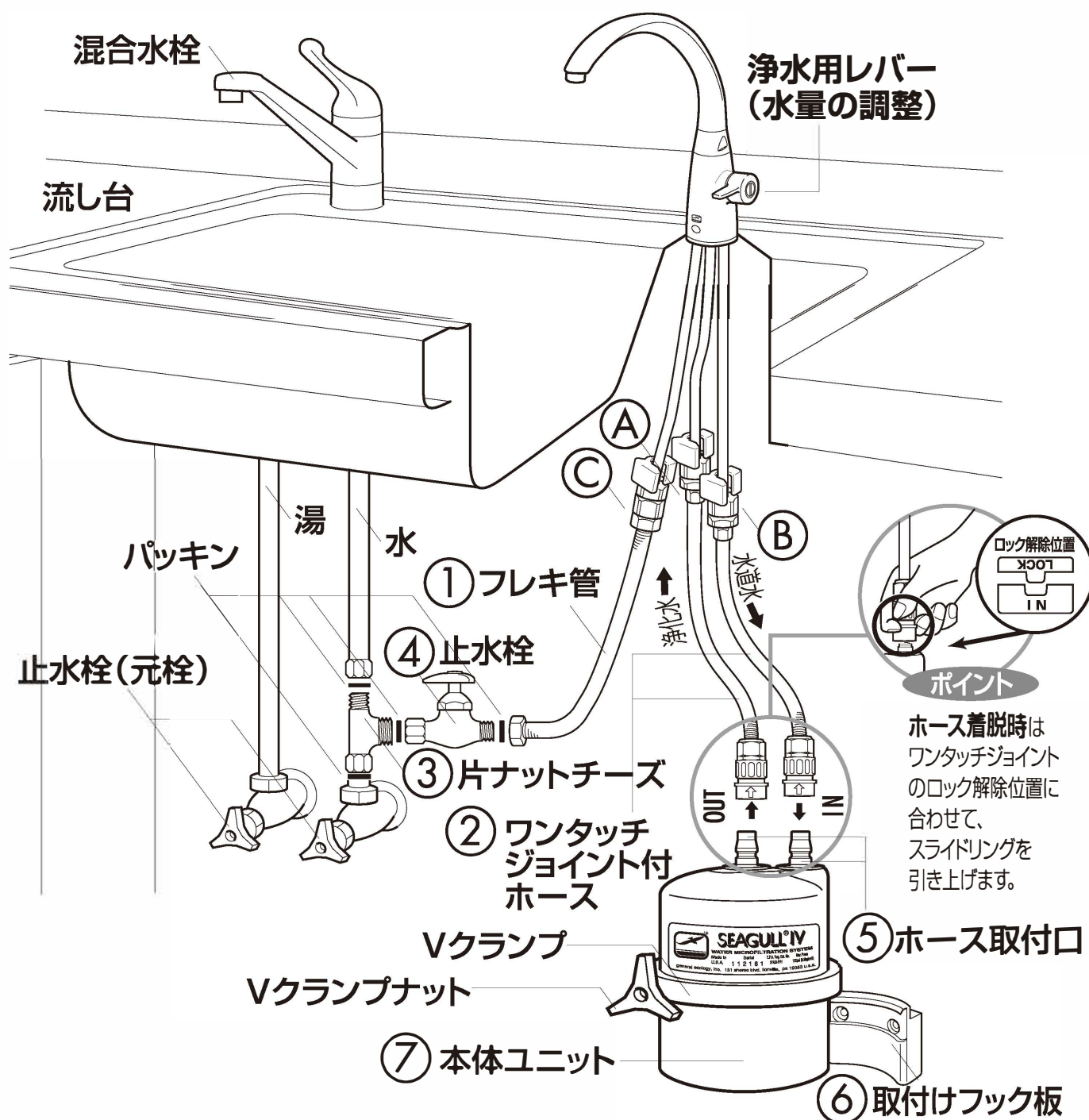

7 施工後の注意

- 取付け後、お客様へのお引き渡しは、必ず立会のうえ行ってください。

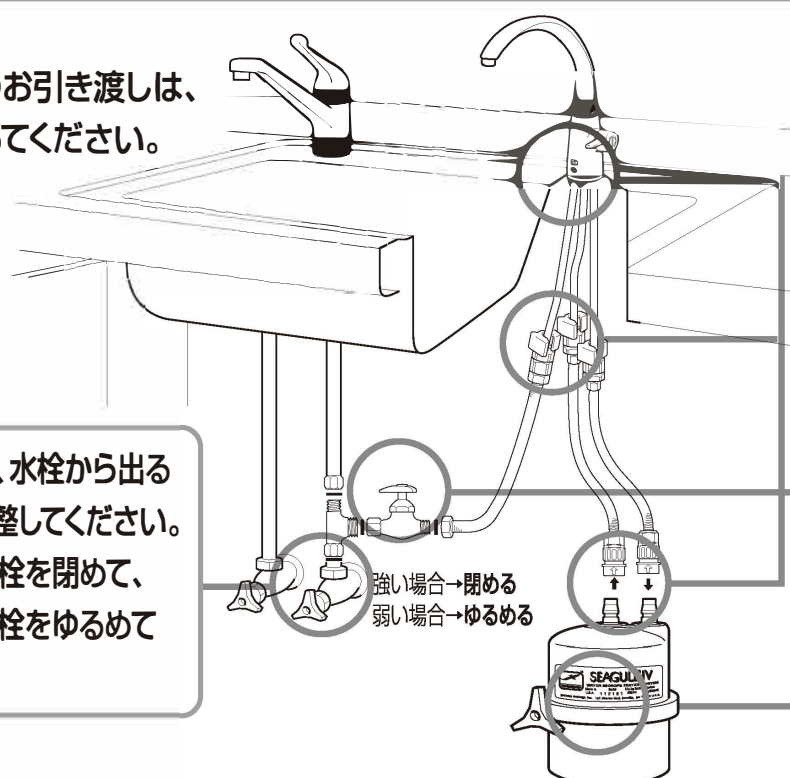

止水栓の開閉を調節し、水栓から出る水を適量になるまで調整してください。勢いが強い場合は止水栓を閉めて、勢いが弱い場合は止水栓をゆるめてください。

強い場合→閉める
弱い場合→ゆるめる

工事終了後は必ず通水し、再度水漏れしていないか確認してください。

カートリッジが入っているか、確認してください。

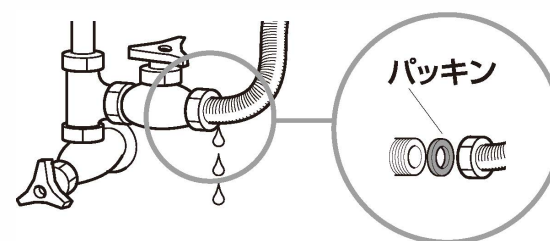

- パッキンがズレていたり入っていない場合は、接続部より水が漏れることがあります。パッキンは正しく取付けてください。

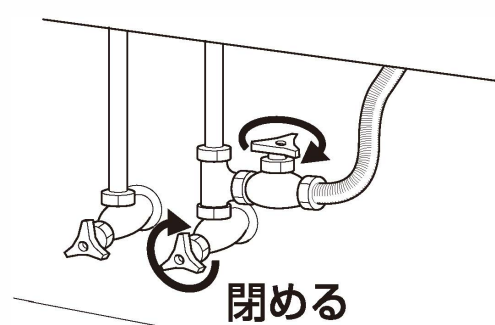

- 施工後、お客様へのお引き渡しまでは、必ず元栓を閉じておいてください。